

METAL FASTENERS CO., LTD.

Thread Standoffs for Close to Edge 齒花通孔螺柱

板端近くへの取付用スペーサー

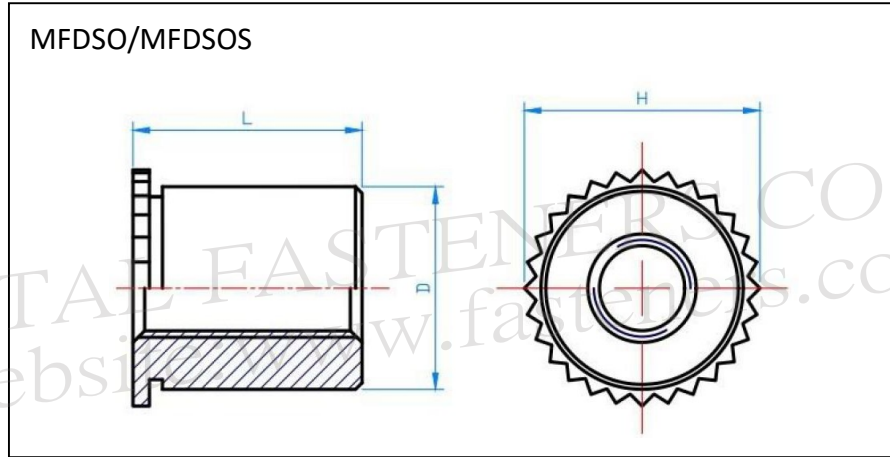

Material 材質: Steel 鋼 スチール (MFDSO) / Stainless Steel 不鏽鋼 ステンレス鋼 (MFDSOS)

Finish 表面: Cr3+ Zinc 三價鋅 三価亜鉛メッキ (MFDSO) / Plain 原色 脱脂 (MFDSOS)

MFDSO / MFDSOS

Dimensions: ISO metric /mm

Part Code 產品編號 品番	Thread Size 螺紋尺寸 呼び径 x ピッチ	L +0.05 -0.13.	H Norm.	D Max.	Sheet Thickness 板厚	Hole Size in Sheet 板孔徑 取付穴徑 +0.08	Min. Dist. Hole C/L to Edge 最小板孔徑中心 至板邊距離 最小取付穴中心 と板端の距離
MFDSO/MFDSOS	M3x0.5	6.35	4.92	4.2	0.94~6.35	4.22	3.2
MFDSO/MFDSOS	M3x0.5	7.0	4.92	4.2	0.94~6.35	4.22	3.2

METAL FASTENERS CO., LTD
Website: www.fasteners.com.tw