

# METAL FASTENERS CO., LTD.

## THIN SHEET NUTS-INSERTS 金屬拉帽 リベットナット

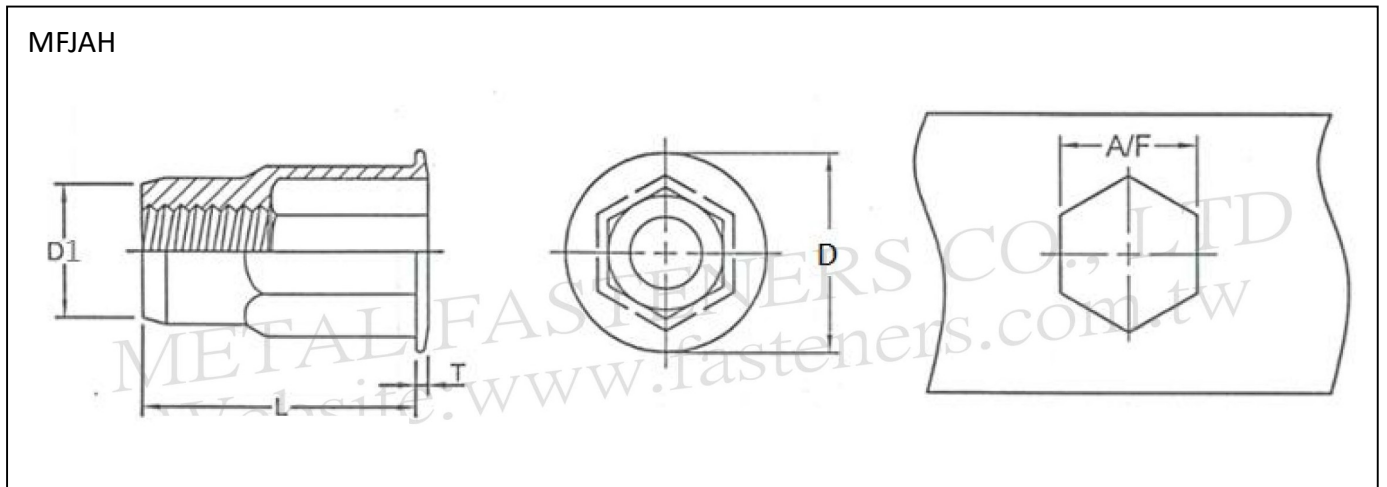

Material 材質: Steel 鋼 スチール / Finish 表面: Cr3+ Zinc 三價鋅 三価亜鉛メッキ

MFJAH

Dimensions: ISO metric /mm

Part Code 產品編號 品番	Thread Size 螺紋尺寸 呼び径 x ピッチ	D1 Max	L ±0.40	D ±0.64	T ±0.15	GRIP Range 鉚接厚度 グリップレンジ	Hex Hole 安裝孔徑 取付穴徑 A/F +0.1
MFJAH-SM4	M4x0.7	6.5	9.80	9.5	0.70	0.5~2.0	6.35
MFJAH-SM5	M5x0.8	7.0	11.10	9.9	0.70	0.5~3.0	7.15
MFJAH-SM6	M6x1.0	10.0	14.86	12.95	0.75	0.5~3.0	9.5
MFJAH-SM8	M8x1.25	12.0	17.40	16.65	0.90	0.5~3.0	12.70
MFJAH-SM10	M10x1.5	12.0	17.40	16.65	0.90	0.5~3.0	12.70

METAL FASTENERS CO., LTD  
Website: www.fasteners.com.tw